

仕様

仕 上: 額縁 メラミン樹脂焼付塗装

取付枠 黒色防食塗装

最大寸法: $W \times H = 1.0\text{m}^2$ 以下

長辺寸法=1600以下

最小寸法: $W = 150$ $H = 150$

※最大寸法が上記範囲を超える場合は

完全分割となります

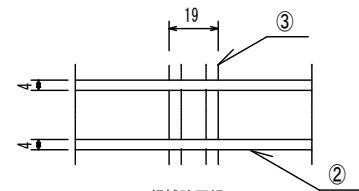
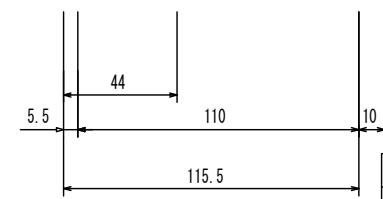
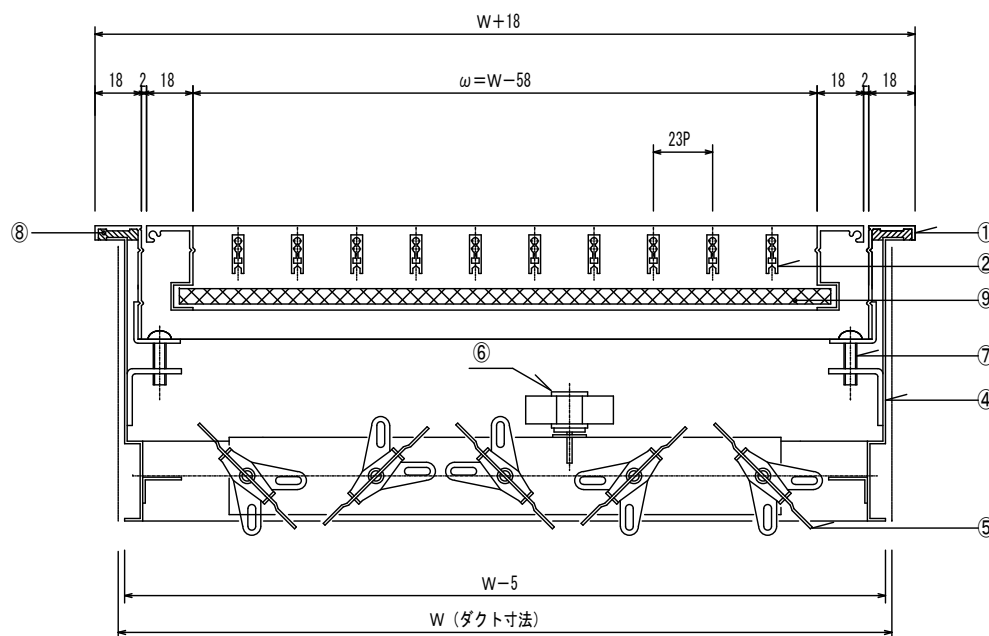

No.	W	H	個数	備 考
1				
2				
3				
4				
5				

No.	品 名	材 質	備 考
①	フェース額縁	7#形材 t=1.3	JIS G 4100
②	フェース羽根	7#形材 t=0.8	JIS G 4100
③	補強用バー	7#形材 t=1.3	JIS G 4100
④	シャッターケーシング	SECC t=1.0	JIS G 3144
⑤	シャッター羽根	SECC t=1.0	JIS G 3144
⑥	シャッター羽根操作金具	SECC	JIS G 3144
⑦	フェース取付ビス	M5 x 22	
⑧	スポンジパッキング		
⑨	フィルター	ツリネット・PS150	

製品名		GV開閉フィルター付S付						
尺度	NON	承認	検 図	細 井	設 計	伊 藤	製 図	北 村
		年月日	年月日	年月日	年月日	年月日	年月日	2012/08/15
静岡アスカ技研株式会社							図 番	20120133